

## ES AIDOO KNX V2.0 MIDEA/KAYSUN M-THERMAL

Dispositivo para la gestión e integración de equipos de aerotermia en sistemas de control KNX TP-1.

### Funcionalidades:

- Control de los distintos parámetros del equipo.
- Control KNX.
- Datos estándares KNX.
- 3 entradas digitales configurables.
- Fácilmente configurable desde ETS.
- Detección de errores durante la comunicación.
- Permite la alimentación por el bus KNX durante la configuración con un consumo de 1,4 W.

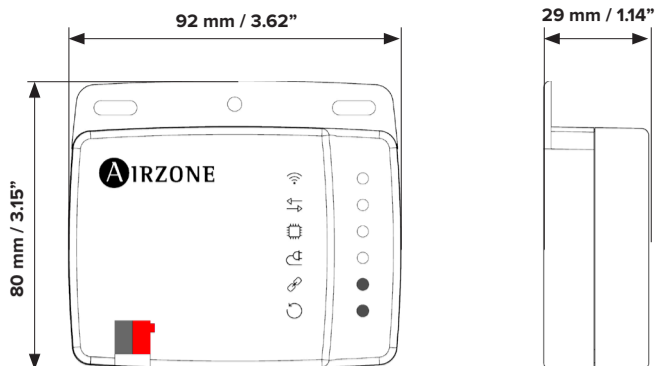

## EN AIDOO KNX V2.0 MIDEA/KAYSUN M-THERMAL

Device to manage and integrate air to water heatpump units in KNX TP-1 control systems.

### Features:

- Control of the parameters of the unit.
- KNX Control.
- KNX standard data.
- 3 digital configurable inputs.
- Easily configurable from ETS.
- Communication errors detection.
- Allows power supply through the KNX bus during configuration with a consumption of 1.4 W.

## PT AIDOO KNX V2.0 MIDEA/KAYSUN M-THERMAL

Dispositivo para a gestão e integração de equipamento aerotermia em sistemas de controlo KNX TP-1.

### Funcionalidades:

- Controlo dos diferentes parâmetros do equipamento.
- Controlo KNX.
- Dados padrão KNX.
- 3 entradas digitais configuráveis.
- Configurável a partir do ETS de maneira fácil e rápida.
- Deteção de erros durante a comunicação.
- Permite a alimentação pelo barramento KNX durante a configuração com um consumo de 1,4 W.

## (ES) CARACTERÍSTICAS TÉCNICAS (EN) TECHNICAL SPECS (PT) CARACTERÍSTICAS TÉCNICAS

Alimentación y consumo / Power supply and consumption Alimentação e consumo	
Tipo de alimentación / Type of power supply / Tipo de alimentação	Bus KNX / KNX bus Barramento KNX
<b>1</b> Conexión con unidad interior / Connection to indoor unit Conexão ao equipamento	
Longitud del cable / Wire length / Comprimento do cabo	2.5 m (8.2 ft)
<b>3</b> Conexión y comunicaciones KNX / KNX connection and communication / Conexão e comunicação KNX	
V max	31 V
I max	55 mA
V in	21-30 V
Consumo / Consumption / Consumo	1.4 W
Tipo de cable / Type of cable / Tipo de cabo	TP-1
Hilos de comunicación / Communication wires / Fios de comunicação	2 x 0.8 mm <sup>2</sup> (AWG 18 – 2 wired)
Color de los cables / Cable color / Cor dos cabos	Rojo-Negro / Red-Black Vermelho-Preto
Distancia máxima / Maximum length / Distância máxima	100 m (328 ft)
<b>4</b> Entradas digitales / Digital inputs / Entradas digitais	
Nº de entradas / Nº of inputs / Nº de entradas	3
Estado / State / Estado	Libre de tensión / Voltage-free Livre de tensão
Distancia máxima / Maximum distance / Distância máxima	100 m (328 ft)
Temperaturas operativas / Operating temperatures Temperatura de operação	
Almacenaje / Storage / Armazenamento	- 20 ... 70 °C (- 4 ... 158 °F)
Funcionamiento / Operation / Funcionamento	0 ... 45 °C (32 ... 113 °F)
Rango de humedad de funcionamiento / Operating humidity rango / Intervalo de humidade de funcionamento	5 ... 90 % (non-condensing)
Aspectos mecánicos / Mechanical aspects / Aspectos mecânicos	
Grado de protección / Protection class / Grau de proteção	IP 41
Peso / Weight / Peso	130 g (0.29 lb)

(ES) Se recomienda llevar el cableado de las entradas digitales por una tráquea independiente.

(EN) It is recommended that the wiring of the digital inputs be routed through a separate conduit.

(PT) Recomenda-se que a cablagem das entradas digitais seja encaminhada através de uma conduta separada.

## FR AIDOO KNX V2.0 MIDEA/KAYSUN M-THERMAL

Contrôleur pour la gestion et l'intégration des équipements PAC air-eau dans des systèmes de contrôle KNX TP-1.

### Fonctionnalités :

- Contrôle des différents paramètres de l'unité.
- Contrôle KNX.
- Données standard KNX.
- 3 entrées numériques paramétrables.
- Paramétrable à partir d'ETS.
- Détection d'erreurs durant la communication.
- Permet l'alimentation par le bus KNX pendant la configuration avec une consommation de 1,4 W.

## IT AIDOO KNX V2.0 MIDEA/KAYSUN M-THERMAL

Controller per la gestione e l'integrazione degli apparecchi pompa di calore in sistemi di controllo KNX TP-1.

### Funzionalità:

- Controllo dei diversi parametri dell'unità.
- Controllo KNX.
- Dati standard KNX.
- 3 entrate digitali configurabili.
- Configurabile da ETS.
- Rilevamento di errori durante la comunicazione.
- Consente l'alimentazione tramite il bus KNX durante la configurazione con un consumo di 1,4 W.

## DE AIDOO KNX V2.0 MIDEA/KAYSUN M-THERMAL

Gerät zur Verwaltung und Integration von Wärmepumpenanlagen in KNX TP-1-Steuerungssysteme.

### Funktionen:

- Steuerung der verschiedenen Anlagenparameter.
- KNX-Steuerung.
- Standard-KNX-Daten.
- 3 konfigurierbare digitale Eingänge.
- Über ETS konfigurierbar.
- Fehlererkennung während Mitteilung.
- Ermöglicht die Stromversorgung über den KNX-Bus während der Konfiguration mit einem Verbrauch von 1,4 W.

## (FR) CARACTÉRISTIQUES TECHNIQUES (IT) CARATTERISTICHE TECNICHE (DE) TECHNISCHE DATEN

Alimentation et consommation / Alimentazione e consumo Stromversorgung und Verbrauch	
TType d'alimentation / Tipo di alimentazione/ Versorgungsart	Bus KNX / Bus KNX / KNX-Bus
<b>1</b> Connexion avec l'unité intérieur/ Collegamento all'unità interna / Anschluss an das Innengerät	
Longueur du cable / Lunghezza del cavo / Kabellänge	2.5 m (8.2 ft)
<b>3</b> Connexion et communication KNX / Collegamento e comunicazioni KNX / Anschluss und KNX-Verbindungen	
V max	31 V
I max	55 mA
V in	21-30 V
Consumption / Consumo / Leistungsaufnahme	1.4 W
Type de câble / Tipo di cavo / Kabeltyp	TP-1
Fils de communications / Poli di comunicazione / Kommunikationsleitung	2 x 0.8 mm <sup>2</sup> (AWG 18 – 2 wired)
Couleur des câbles / Colore dei cavi / Kabelfarbe	Rouge-Noir / Rosso-Nero Rot-Schwarz
Distance maximale / Distanza massima / Max. Abstand	100 m (328 ft)
<b>4</b> Entrées numériques / Entrate digitali / Digitale Eingänge	
Nombre d'entrées / Nº di entrate / Anzahl Relais	3
État / Stato / Status	Libre de tension / Libere da tensione / Spannungsfrei
Distance maximale / Distanza massima / Max. Abstand	100 m (328 ft)
Températures opérative / Temperature operative / Betriebstemperaturen	
De stockage / Stoccaggio / Lagerung	- 20 ... 70 °C (- 4 ... 158 °F)
De fonctionnement / Funzionamento / Betrieb	0 ... 45 °C (32 ... 113 °F)
Plage d'humidité de fonctionnement / Rango di umidità di funzionamento / Zulässige Luftfeuchtigkeit	5 ... 90 % (non-condensing)
Aspects mécaniques / Aspetti meccanici / Mechanische Aspekte	
Grado de protección / Protection class / Grau de proteção	IP 41
Poids / Peso / Gewicht	130 g (0.29 lb)

(FR) Il est recommandé de faire passer le câblage des entrées numériques par un conduit séparé.

(IT) Si consiglia di trasportare il cablaggio degli ingressi digitali in un tubo Corrugato separato.

(DE) Es wird empfohlen, die Verdrahtung der digitalen Eingänge in einem separaten Kabelkanal zu verlegen.

## AZAI6KNX2MD3

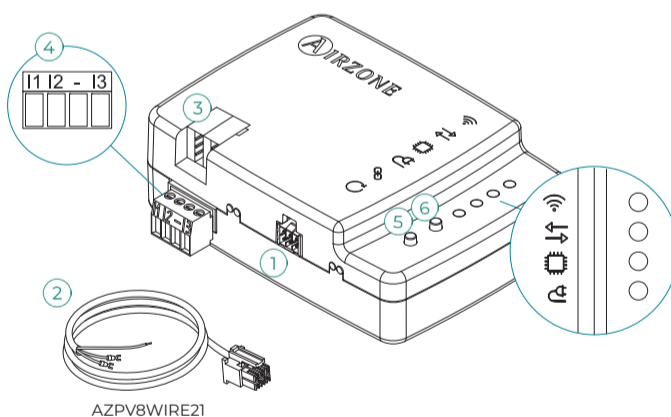

airzonecontrol.com

Marie Curie, 21  
29590 Málaga  
Spain





(ES) MONTAJE Y CONEXIÓN / (EN) ASSEMBLY AND CONNECTION / (PT) MONTAGEM E CONEXÃO / (FR) MONTAGE ET CONNEXION / (IT) MONTAGGIO E COLLEGAMENTI / (DE) MONTAGE UND VERBINDUNG



RESET

5

- (ES) Reinicio del dispositivo
- (EN) Device reboot
- (PT) Reinicie o dispositivo
- (FR) Réinitialisation du dispositif
- (IT) Riavvio del dispositivo
- (DE) Gerät-Neustart

6

- (ES) Permitir programación KNX
- (EN) Enable KNX programming
- (PT) Permitir programação KNX
- (FR) Autoriser la programmation KNX
- (IT) Consentire la programmazione KNX
- (DE) KNX-Programmierung erlauben

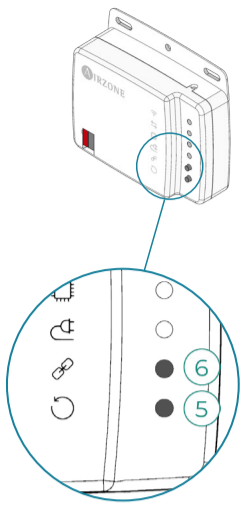

(ES) **Importante:** Se recomienda mantener un control alternativo de la unidad para situaciones de pérdida de conexión a la red.  
 (EN) **Important:** It is recommended to maintain an alternative control of the unit for situations in which connection to the network is lost.  
 (PT) **Importante:** Recomenda-se manter um controlo alternativo da unidade para situações de perda de ligação à rede.  
 (FR) **Attention :** Il est recommandé de prévoir un autre moyen de contrôle de l'unité en cas de perte de connexion au réseau.  
 (IT) **Importante:** Si consiglia di mantenere un controllo alternativo dell'unità per situazioni di perdita di connessione alla rete.  
 (DE) **Wichtig:** Es wird empfohlen, eine zusätzliche Steuerung des Geräts vorzuhalten, falls die Netzverbindung ausfällt.



(ES) **Importante:** No es posible inyectar la temperatura ambiente desde KNX.  
 (EN) **Important:** It is not possible to inject the ambient temperature from KNX.  
 (PT) **Importante:** Não é possível injetar a temperatura ambiente do KNX.  
 (FR) **Attention:** Il n'est pas possible d'injecter la température ambiante depuis KNX.  
 (IT) **Importante:** Non è possibile iniettare la temperatura ambiente da KNX.  
 (DE) **Wichtig:** Es ist nicht möglich, die Umgebungstemperatur von KNX zu injizieren.

0

- (ES) Ver apartado Configuración.
- (EN) See Configuration section.
- (PT) Consulte o secção de Configuração.
- (FR) Voir la section Configuration.
- (IT) Vedi sezione Configurazione.
- (DE) Siehe abschnitt Konfiguration.

1

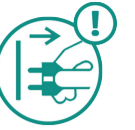

2

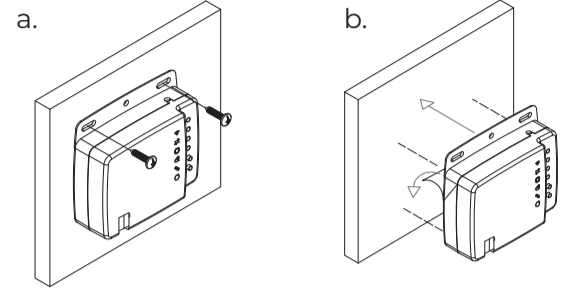

3

3.1

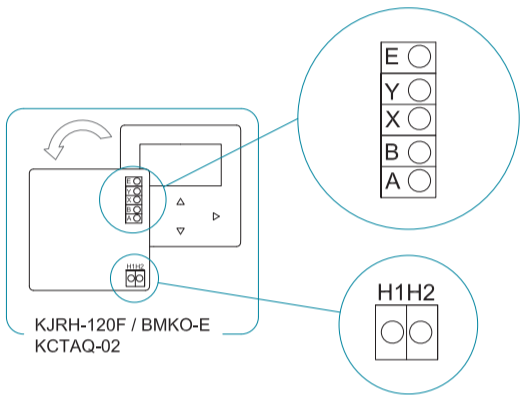

3.2

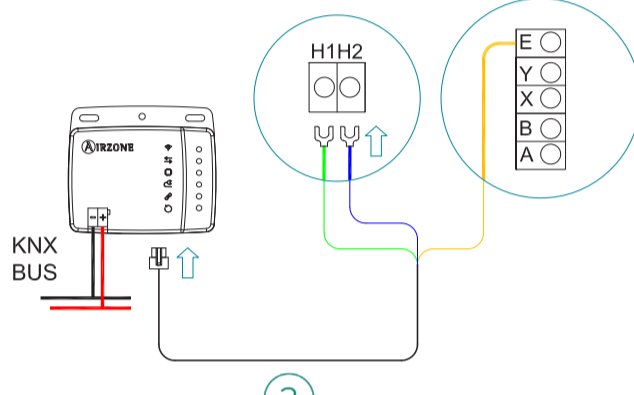

(ES) Los únicos controles cableados del fabricante compatibles son el KJRH-120F/BMKO-E o KCTAQ-02.  
 (EN) The only manufacturer's compatible wired controls are the KJRH-120F/BMKO-E or KCTAQ-02.  
 (PT) Os únicos controles com fio compatíveis do fabricante são o KJRH-120F/BMKO-E ou o KCTAQ-02.  
 (FR) Les seuls contrôles câblés compatibles du fabricant sont le KJRH-120F/BMKO-E ou le KCTAQ-02.  
 (IT) Gli unici controlli cablati compatibili del produttore sono il KJRH-120F/BMKO-E o il KCTAQ-02.  
 (DE) Die einzigen kompatiblen Steuerungen sind der KJRH-120F/BMKO-E oder der KCTAQ-02.

H1:	Verde	Green	Verde	Vert	Verde	Grün
H2:	Azul	Blue	Azul	Bleu	Blu	Blau
E:	Amarillo	Yellow	Amarelo	Jaune	Giallo	Gelb

4

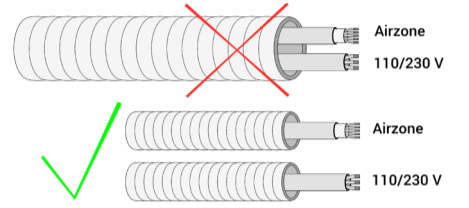
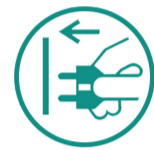

(ES) **Importante:** El equipo debe alimentarse por una fuente de alimentación limitada que cumpla la clase PS2 de la norma IEC 62368-1.  
 (EN) **Important:** The equipment shall be supplied by a limited power source meeting class PS2 of the standard IEC 62368-1.  
 (PT) **Importante:** O equipamento deve ser alimentado por uma fonte de energia limitada que atende a exigência da classe PS2 do padrão 62368-1 da IEC.  
 (FR) **Attention :** l'unité doit être alimentée par une source d'alimentation limitée respectant la classe PS2 de la norme IEC 62368-1.  
 (IT) **Importante:** L'unità deve essere alimentata da una fonte di alimentazione limitata nel rispetto della tipo PS2 della norma IEC 62368-1.  
 (DE) **Wichtig:** Das Gerät muss mit einer begrenzten Stromquelle betrieben werden, die dem Abschnitt PS2 der Norm IEC 62368-1entspricht.

5



6

- (ES) Configure el dispositivo en ETS con nuestra base de datos suministrada.
- (EN) Configure the device in ETS with our supplied data base.
- (PT) Configure o dispositivo em ETS com a nossa base de dados fornecida.
- (FR) Configurez le dispositif sur ETS avec la base de données fournie utilisateur.
- (IT) Configurare il dispositivo in ETS con il database fornito.
- (DE) Konfigurieren Sie das Gerät in ETS mit unserer mitgelieferten Datenbank.



(ES) Es posible cargar la configuración de ETS en el dispositivo simplemente alimentándolo desde el bus KNX.  
 (EN) It is possible to upload the ETS configuration to the device simply by powering it from the KNX bus.  
 (PT) É possível carregar a configuração do ETS para o dispositivo simplesmente alimentando-o a partir do barramento KNX.  
 (FR) Est-il possible de charger la configuration ETS sur le périphérique simplement en l'alimentant depuis le bus KNX.  
 (IT) È possibile caricare la configurazione ETS sul dispositivo semplicemente alimentandolo dal bus KNX.  
 (DE) Ist es möglich, die ETS-Konfiguration auf das Gerät zu laden, indem es einfach vom KNX-Bus mit Strom versorgt wird.



(ES) CONFIGURACIÓN / (EN) CONFIGURATION / (PT) CONFIGURAÇÃO / (FR) CONFIGURATION / (IT) CONFIGURAZIONE / (DE) KONFIGURATION



- Partiendo de la configuración por defecto, ajuste la unidad interior como Maestro con dirección 1 accediendo al menú de instalador 17. HMI ADDRESS SET.
- Configure la unidad para trabajar en el modo temp. ambiente (a) o en el modo temp. de impulsión (b) accediendo a 5. TEMP TYPE SETTING y a 6. ROOM THERMOSTAT en el menú de instalador.



- Starting from the default configuration, set the indoor unit as Master with address 1 by accessing installer menu 17. HMI ADDRESS SET.
- Configure the unit to work in room temp. mode (a) or supply temp. mode (b) by accessing 5. TEMP TYPE SETTING and 6. ROOM THERMOSTAT in the installer menu.



- A partir da configuração por padrão, defina a unidade interior como Mestre com endereço 1, acedendo ao menu de instalador 17. HMI ADDRESS SET.
- Configure a unidade para operar no modo de temp. ambiente (a) ou modo de temp. de impulsão (b), acedendo a 5. TEMP TYPE SETTING e 6. ROOM THERMOSTAT no menu do instalador.

1.

<b>17. HMI ADDRESS SET</b>
17.1 HMI SET = <b>MASTER</b>
17.2 HMI ADDRESS FOR BMS = <b>1</b>

2. (a)

<b>5. TEMP TYPE SETTING</b>
5.1 WATER FLOW TEMP = <b>NO</b>
5.2 ROOM TEMP = <b>YES</b>
5.3 DOUBLE ZONE = <b>NO</b>

(b)

<b>5. TEMP TYPE SETTING</b>
5.1 WATER FLOW TEMP = <b>YES</b>
5.2 ROOM TEMP = <b>NO</b>
5.3 DOUBLE ZONE = <b>YES/NO</b>

<b>6. ROOM THERMOSTAT</b>
6. ROOM THERMOSTAT = <b>NO</b>



- À partir de la configuration par défaut, réglez l'unité intérieure comme Principale avec adresse 1 en accédant au menu de l'installateur 17. HMI ADDRESS SET.
- Configurez l'unité pour travailler en mode temp. ambiente (a) ou en mode temp. de production (b) souhaité en accédant à 5. TEMP TYPE SETTING et 6. ROOM THERMOSTAT dans le menu de l'installateur.



- Partendo dalla configurazione per default, regolare l'unità interna come Maestro con indirizzo 1, accedendo al menu dell'installatore 17. HMI ADDRESS SET.
- Configurare l'unità per lavorare nel modo temp. ambiente (a) o nel modo temp. di mandata (b) accedendo a 5. TEMP TYPE SETTING e 6. ROOM THERMOSTAT nel menu dell'installatore.



- Ausgehend von der Standardeinstellung stellen Sie das Innengerät als Master mit der Adresse 1 ein, indem Sie das Installateurmenü 17. HMI ADDRESS SET aufrufen.
- Konfigurieren Sie das Gerät für den Raumtemperaturbetr. (a) oder Vorlauftemperaturbetr. (b), indem Sie im Installateurmenü 5. TEMP TYPE SETTING und 6. ROOM THERMOSTAT aufrufen.