

## ES AIDOO PRO WI-FI GHB

Dispositivo para el control e integración remotos de equipos de climatización a través de la App "Airzone Cloud". Conexión a red vía Wi-Fi Dual (2,4/5 GHz). Fuente de alimentación suministrada. Funcionalidades:

- Detección de errores de la unidad.
- Detección de ventana abierta o presencia.
- Control y bloqueo de fuentes de calor auxiliares.
- Control combinado de etapas de calor de aire y radiante.
- Cambio de modo automático con dos temperaturas de consigna configurables.
- Limitación de temperaturas para modos frío y calor.
- Programaciones horarias.
- Integración Cloud y/o cableada con termostatos inteligentes de terceros.
- Integración mediante Modbus TCP/IP y RTU, BACnet IP y MS-TP, termostatos Airzone o Lutron Palladiom, AirQ Box y/o AirQ Sensor. (AirQ disponible por región, consulte su gama de productos aquí: [support.airzonecontrol.com](http://support.airzonecontrol.com)).
- Servicios de integración API local, Modbus TCP/IP, API Cloud y multicast mDNS.

## EN AIDOO PRO WI-FI GHB

Device for remote control and integration of HVAC systems through the "Airzone Cloud" app. Dual-band Wi-Fi connection (2,4/5 GHz). Power supply included. Features:

- Error detection for connected units.
- Open window and occupancy detection.
- Auxiliary heat source control and lockout.
- Combined control of air and radiant heating stages.
- Automatic mode switching with two configurable set-point temperatures.
- Temperature limitation for cooling and heating modes.
- Time schedules.
- Cloud and/or wired integration with third-party smart thermostats.
- Integration via Modbus TCP/IP and RTU, BACnet IP and MS-TP, Airzone or Lutron Palladiom thermostats, AirQ Box, and/or AirQ Sensor. (AirQ availability by region, check its product range here: [support.airzonecontrol.com](http://support.airzonecontrol.com)).
- Local API, Cloud API, and multicast mDNS integration services.

## PT AIDOO PRO WI-FI GHB

Dispositivo para o controlo e a integração remotos de unidades de climatização através da aplicação "Airzone Cloud". Ligação à rede através de Wi-Fi Dual (2,4/5 GHz). Fonte de alimentação fornecida. Funcionalidades:

- Deteção de erros da unidade.
- Deteção de janela aberta ou presença.
- Controlo e bloqueio de fontes de calor auxiliares.
- Controlo combinado de etapas de calor de ar e piso radiante.
- Troca de modo automático com duas temperaturas de referência configuráveis.
- Limitação de temperaturas para os modos frio e calor.
- Programações temporizadas.
- Integração Cloud e/ou por cabos com termostatos inteligentes de terceiros.
- Integração através de Modbus TCP/IP e RTU, BACnet IP e MS-TP, termostatos Airzone ou Lutron Palladiom, AirQ Box e/ou AirQ Sensor. (AirQ disponível por região, consulte a sua gama de produtos aqui: [support.airzonecontrol.com](http://support.airzonecontrol.com)).
- Serviços de integração API local, API Cloud e multicast mDNS.

## (ES) CARACTERÍSTICAS TÉCNICAS (EN) TECHNICAL SPECS (PT) CARACTERÍSTICAS TÉCNICAS

1	<b>Puerto RS485 / RS485 Port / Porta RS485</b>	Protocolo de comunicaciones / Communication protocol / Protocolo de comunicação: RS-485 BACnet MS-TP Par - 19200 bps	Cable apantallado y trenzado / Shielded twisted pair / Cabo blindado e trançado: 2 x 0.22 + 1 x 0.5 mm <sup>2</sup> AWG 23 - 2 wired + AWG 20 - 1 wired Min: 0.2 mm <sup>2</sup> / Máx: 1.5 mm <sup>2</sup>
2 3	<b>Conexión con unidad interior / Connection to indoor unit / Conexão ao equipamento</b>	Distancia máx. / Max. distance / Distância máx.: 10 m (32.8 ft)	
5	<b>Entrada digital / Digital input / Entrada digital</b>	Estado / State / Estado: Libre de tensión / Voltage-free / Livre de tensão	Distancia máx. / Max. distance / Distância máx.: 10 m (32.8 ft)
6	<b>Salida de relé / Relay output / Saída de relé</b>	V max / I max: 12 V / 1 A	
7	<b>3PTI Bus</b>	Nº de pines / Nº of pins / Nº de pinos: 6 (RC, RH, W, Y, G, C)	Distancia máx. / Max. distance / Distância máx.: 2.5 m (8.2 ft)
8 9	<b>Alimentación y consumo / Power supply and consumption / Alimentação e consumo</b>	Tipo de alimentación / Type of power supply / Tipo de alimentação: Vdc	V in: 12 - 16 V
		V max / I max: 18 V / 2 A	Consumo / Consumption / Consumo: 1.85 W
	<b>Wi-Fi</b>	Protocolo / Protocol / Protocolo: 802.11a/b/g/n/ac (802.11n up to 150 Mbps)	Modelo / Model / Modelo: LBEE5HY1MW
		Frecuencia de comunicación / Communication frequency / Frequência de comunicação: 2.4 GHz (max. 150 Mbps) 5 GHz (max. 433 Mbps)	Potencia máxima, Potencia de antena / Maximum power, Antenna power / Potência máxima, Potência da antena: 17.93 dBm, 0.1 dBi
		Sensibilidad / Sensitivity / Sensibilidade: -82 dBm	Dirección IP / IP address / Endereço IP: DHCP
	<b>Bluetooth</b>	Protocolo / Protocol / Protocolo: Bluetooth v5.0 BLE specification	Potencia máxima, Potencia de antena / Maximum power, Antenna power / Potência máxima, Potência da antena: 5.46 dBm, 0.1 dBi
	<b>Temp. operativas / Operating temp. / Temp. de operação</b>	Almacenaje / Storage / Armazenamento: -20 ... 70 °C (-4 ... 158 °F)	Funcionamiento / Operation / Funcionamento: 0 ... 45 °C (32 ... 113 °F)
		Rango de humedad de funcionamiento / Operating humidity range / Intervalo de humidade de funcionamento: 5 ... 90 % (non-condensing)	
	<b>Aspectos mecánicos / Mechanical aspects / Aspectos mecânicos</b>	Altura máxima de funcionamiento / Maximum operating height / Altura máxima de funcionamento: 2000 m (6561.68 ft)	Grado de protección / Protection class / Grau de proteção: IP 41
		Peso / Weight / Peso: 130 g (0.29 lb)	

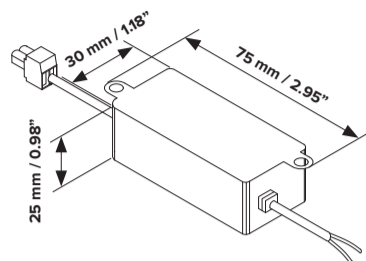
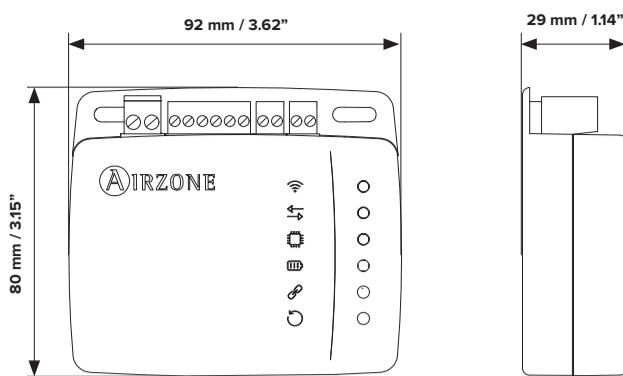

## AZAI6WSPGHB

AZAI6WSP



Contains FCC ID: VPLYBEE5HY1MW  
Contains IC: 772C-LBEE5HY1MW

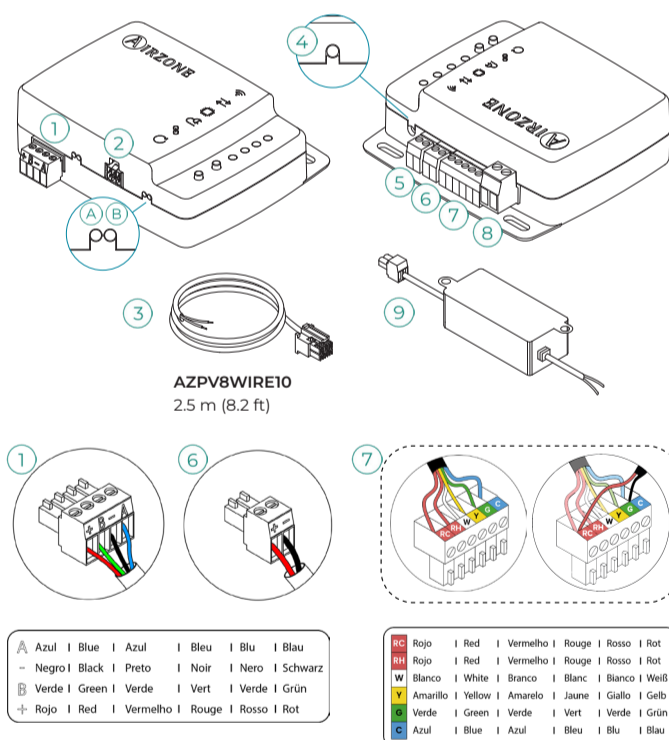

## FCC / ISED

(ES) Este dispositivo cumple con FCC / ISED regulatory notices.  
(EN) This device complies with FCC / ISED regulatory notices.  
(PT) Este dispositivo está em conformidade com os avisos normativos FCC / ISED.  
(FR) Ce dispositif est conforme aux avis réglementaires de la FCC / ISED de l'ISDE regulatory notices.  
(IT) Questo dispositivo è conforme alle normative regolamentari FCC / ISED.  
(DE) Dieses Gerät entspricht den FCC / ISED Bestimmungen.



[airzonecontrol.com](http://airzonecontrol.com)

Marie Curie, 21  
29590 Málaga, Spain



## FR AIDOO PRO WI-FI GHB

Dispositif pour le contrôle et l'intégration à distance d'unités de chauffage et refroidissement grâce à l'application « Airzone Cloud ». Connexion au réseau par Wi-Fi Double (2,4/5 GHz). Alimentation électrique fournie. Fonctionnalités :

- Détection des erreurs de l'unité.
- Détection de fenêtre ouverte ou de présence.
- Contrôle et blocage des sources de chaleur auxiliaires.
- Contrôle combiné des étapes de chaleur d'air et par rayonnement.
- Changement de mode automatique avec deux températures de consigne configurables.
- Limitation des températures pour les modes refroidissement et chauffage.
- Programmations horaires.
- Intégration dans le cloud et/ou câblée avec des thermostats intelligents de tiers.
- Intégration via Modbus TCP/IP et RTU, BACnet IP et MS-TP, thermostats Airzone ou Lutron Palladiom, AirQ Box et/ou AirQ Sensor. (AirQ disponible par région, consultez sa gamme de produits ici : [support.airzonecontrol.com](http://support.airzonecontrol.com)).
- Services d'intégration API local, API Cloud et multicast mDNS.

## IT AIDOO PRO WI-FI GHB

Dispositivo per il controllo e l'integrazione da remoto delle unità di climatizzazione tramite l'app "Airzone Cloud". Connessione di rete tramite Wi-Fi Dual (2,4/5 GHz). Fonte di alimentazione fornita. Funzionalità:

- Rilevamento degli errori dell'unità.
- Rilevamento di finestra aperta o presenza.
- Controllo e blocco delle fonti di calore ausiliari.
- Controllo combinato di sorgenti caldo ad aria e radiante.
- Cambio di modo automatico con due temperature impostate configurabili.
- Limitazione delle temperature per i modi Freddo e Caldo.
- Programmazioni orarie.
- Integrazione Cloud e/o cablata con termostati intelligenti di terzi.
- Integrazione tramite Modbus TCP/IP e RTU, BACnet IP e MS-TP, termostati Airzone o Lutron Palladiom, AirQ Box e/o AirQ Sensor. (AirQ disponibile per regione, consulta la sua gamma di prodotti qui: [support.airzonecontrol.com](http://support.airzonecontrol.com)).
- Servizi di integrazione API locale, API Cloud e multicast mDNS.

## DE AIDOO PRO WI-FI GHB

Gerät zur Fernsteuerung und Fernintegration von Klimageräten über die App "Airzone Cloud". Netzwerkverbindung über Dual Wi-Fi 2.4/5GHz. Netzteil im Lieferumfang enthalten. Funktionsumfang:

- Erkennung von Gerätefehlern.
- Erkennung von Anwesenheit und offenen Fenstern.
- Ansteuerung und Sperrung von Zusatzheizungen
- Kombinierte Ansteuerung von Luft- und Strahlungsheizstufen.
- Automatische Betriebsmodusumschaltung mit zwei einstellbaren Solltemperaturen.
- Temperaturbegrenzung im Heiz- und Kühlbetrieb.
- Zeitprogrammierungen.
- Integration von intelligenten Drittanbieter-Thermostaten über Cloud oder Kabel.
- Integration über Modbus TCP/IP und RTU, BACnet IP und MS-TP, Airzone- oder Lutron Palladiom-Thermostaten, AirQ Box und AirQ Sensor. (AirQ je nach Region verfügbar, sehen Sie sich hier die Produktpalette an: [support.airzonecontrol.com](http://support.airzonecontrol.com))
- Integrationsmöglichkeiten über API Local, API Cloud und Multicast DNS.

## (FR) CARACTÉRISTIQUES TECHNIQUES (IT) CARATTERISTICHE TECNICHE (DE) TECHNISCHE DATEN

1	<b>Port RS485 / Porta RS485 / RS485-Port</b>	Protocole de communication / Protocolo di comunicazione / Kommunikationsprotokoll: RS-485 BACnet MS-TP Par - 19200 bps	Câble torsadé et blindé / Cavo twistato e schermato / Abgeschirmtes Kabel und umflochten: 2 x 0.22 + 1 x 0.5 mm <sup>2</sup> AWG 23 - 2 wired + AWG 20 - 1 wired Min: 0.2 mm <sup>2</sup> / Máx: 1.5 mm <sup>2</sup>
2 3	<b>Connexion avec l'unité intérieur / Collegamento all'unità interna / Anschluss an das Innengerät</b>	Distance max. / Distanza mass. / Max. Entfernung: 10 m (32.8 ft)	
5	<b>Entrée numérique / Input digitale / Digitale Eingabe</b>	État / Stato / Zustand: Libre de tension / Libere da tensione / Spannungsfrei	Distance max. / Distanza mass. / Max. Entfernung: 10 m (32.8 ft)
6	<b>Sortie relais / Uscita a relé / Relaisausgang</b>	V max / I max: 12 V / 1 A	
7	<b>3PTI Bus</b>	Nº de broches / Nº di pin / Anzahl der Pins: 6 (RC, RH, W, Y, G, C)	Distance max. / Distanza mass. / Max. Entfernung: 2.5 m (8.2 ft)
8 9	<b>Alimentation et consommation / Alimentazione e consumo / Stromversorgung und Verbrauch</b>	Type d'alimentation / Tipo di alimentazione / Versorgungsart: Vdc	V in: 12 - 16 V
		V max / I max: 18 V / 2 A	Consommation / Consumo / Leistungsaufnahme: 1.85 W
	<b>Wi-Fi</b>	Protocole / Protocollo / Protokoll: 802.11a/b/g/n/ac (802.11n up to 150 Mbps)	Modèle / Modello / Modell: LBEE5HY1MW
		Fréquence de communication / Frequenza di comunicazione / Kommunikationsfrequenz: 2.4 GHz (max. 150 Mbps) 5 GHz (max. 433 Mbps)	Force maximale, Force de l'antenne / Massima potenza, Potenza d'antenna / Maximalleistung, Leistung der Antenne: 17.93 dBm, 0.1 dBi
		Sensibilité / Sensibilità / Empfindlichkeit: -82 dBm	Adressage IP / Indirizzamento IP / Standard-IP-Adressierung: DHCP
	<b>Bluetooth</b>	Protocole / Protocollo / Protokoll: Bluetooth v5.0 BLE specification	Force maximale, Force de l'antenne / Massima potenza, Potenza d'antenna / Maximalleistung, Leistung der Antenne: 5.46 dBm, 0.1 dBi
	<b>Temp. opérative / Temp. operative / Betriebstemperaturen</b>	De stockage / Stoccaggio / Lagerung: -20 ... 70 °C (-4 ... 158 °F)	De fonctionnement / Funzionamento / Betrieb: 0 ... 45 °C (32 ... 113 °F)
		Plage d'humidité de fonctionnement / Rango di umidità di funzionamento / Zulässige Luftfeuchtigkeit: 5 ... 90 % (non-condensing)	
	<b>Aspects mécaniques / Aspetti meccanici / Mechanische Aspekte</b>	Hauteur maximale de fonctionnement / Altezza massima di funzionamento / Maximale Betriebshöhe: 2000 m (6561.68 ft)	Degré de protection / Grado di protezione / Schutzklasse: IP 41
		Poids / Peso / Gewicht: 130 g (0.29 lb)	



(ES) MONTAJE Y CONEXIÓN / (EN) ASSEMBLY AND CONNECTION / (PT) MONTAGEN E CONEXÃO / (FR) MONTAGE ET CONNEXION / (IT) MONTAGGIO E COLLEGAMENTI / (DE) MONTAGE UND VERBINDUNG

(ES) **Importante:** Se recomienda mantener un control alternativo de la unidad para situaciones de pérdida de conexión a la red. El control cableado del fabricante puede trabajar paralelamente a su Aidoo Pro.  
 (EN) **Important:** It is recommended to maintain an alternative control of the unit for situations in which connection to the network is lost. The manufacturer's wired control is capable of operating in parallel with your Aidoo Pro.  
 (PT) **Importante:** Recomenda-se manter um controlo alternativo da unidade para situações de perda de ligação à rede. O controlo por cabos do fabricante pode funcionar em paralelo com o seu Aidoo Pro.  
 (FR) **Attention :** Il est recommandé de prévoir un autre moyen de contrôle de l'unité en cas de perte de connexion au réseau. Le contrôle filaire du fabricant peut fonctionner en parallèle pour votre Aidoo Pro.  
 (IT) **Importante:** Si consiglia di mantenere un controllo alternativo dell'unità per situazioni di perdita di connessione alla rete. Il controllo cablo del costruttore può lavorare parallelamente al proprio Aidoo Pro.  
 (DE) **Wichtig:** Es wird empfohlen, eine zusätzliche Steuerung des Geräts vorzuhalten, falls die Netzverbindung ausfällt. Die kabelgebundene Steuerung des Herstellers kann parallel mit Aidoo Pro betrieben werden.

**0** (ES) Ver apartado Configuración.  
 (EN) See Configuration section.  
 (PT) Consulte o secção de Configuração.  
 (FR) Voir la section Configuration.  
 (IT) Vedi sezione Configurazione.  
 (DE) Siehe abschnitt Konfiguration.

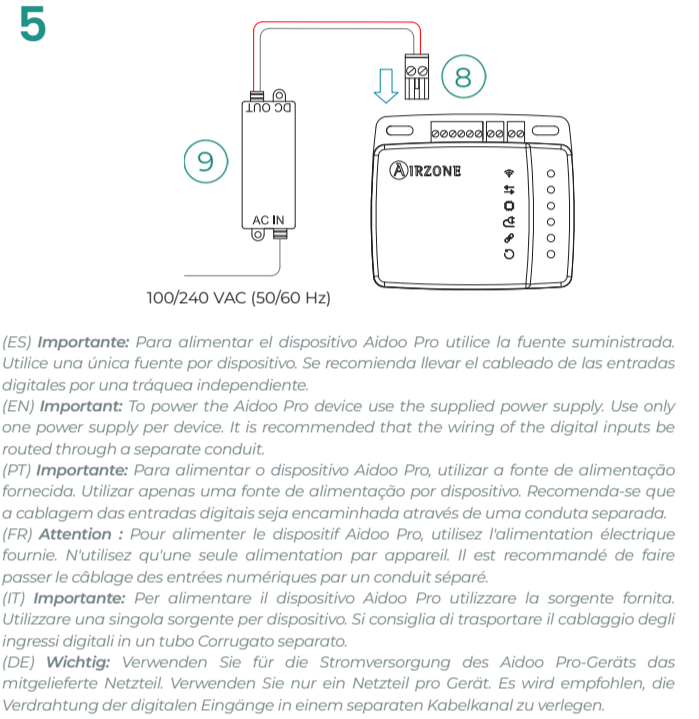
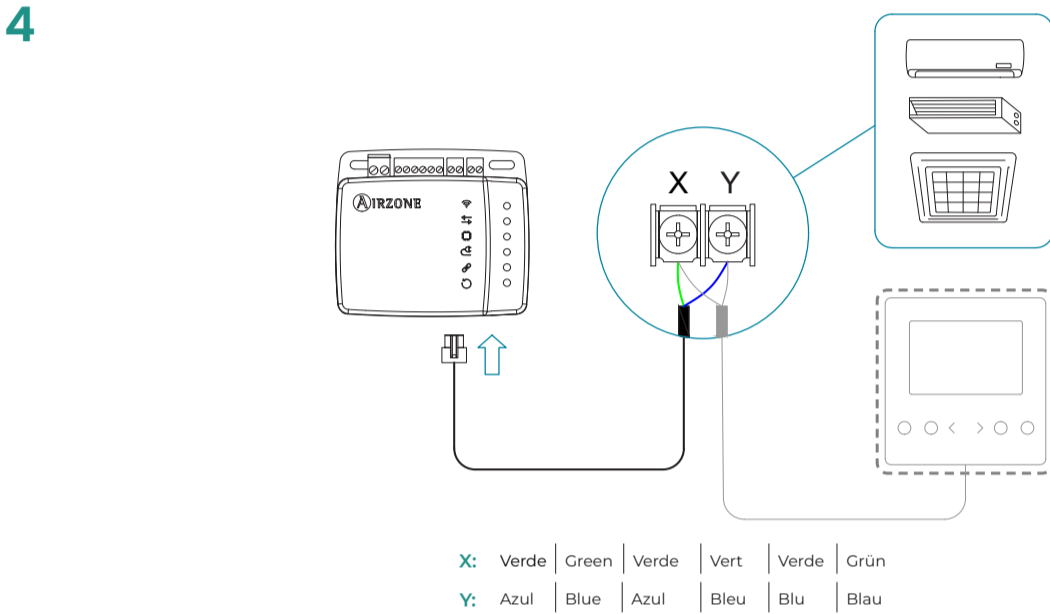
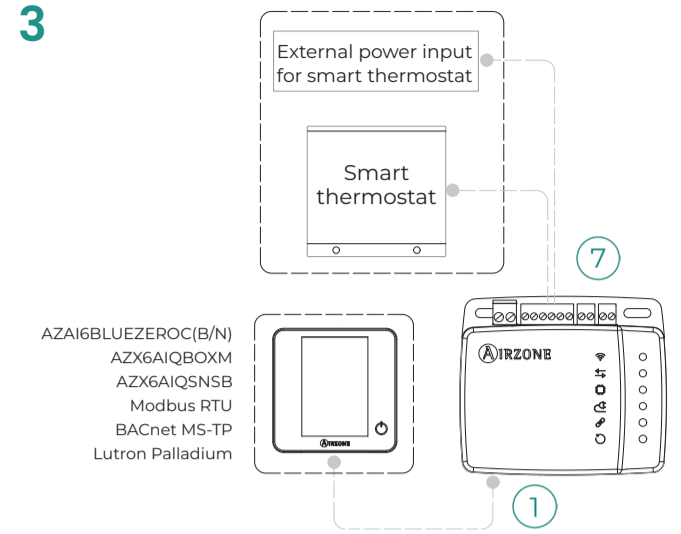
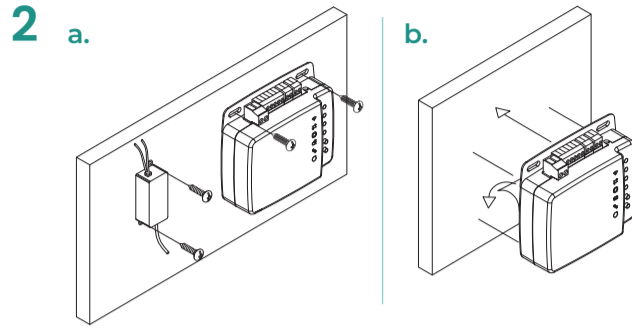
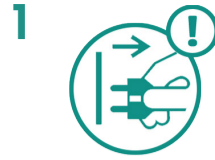

(ES) Controladores cableados compatibles / (EN) Compatible wired controllers / (PT) Controladores com fio compatíveis / (FR) Télécommandes filaires compatibles / (IT) Controller cablati compatibili / (DE) Kompatible kabelgebundene Controller  
 HW-PB101AFK, TFB 016 CHB1

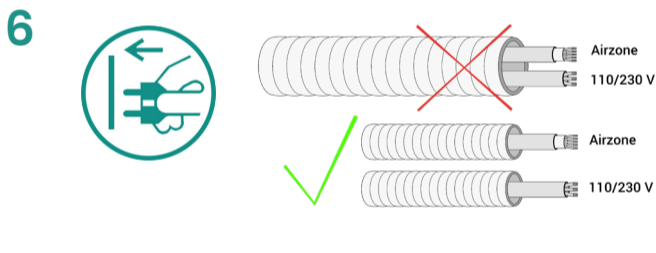

(ES) **Importante:** El equipo debe alimentarse por una fuente de alimentación limitada que cumpla la clase PS2 de la norma IEC 62368-1.  
 (EN) **Important:** The equipment shall be supplied by a limited power source meeting class PS2 of the standard IEC 62368-1.  
 (PT) **Importante:** O equipamento deve ser alimentado por uma fonte de energia limitada que atende a exigência da classe PS2 do padrão 62368-1 da IEC.  
 (FR) **Attention :** l'unité doit être alimentée par une source d'alimentation limitée respectant la classe PS2 de la norme IEC 62368-1.  
 (IT) **Importante:** L'unità deve essere alimentata da una fonte di alimentazione limitata nel rispetto della tipo PS2 della norma IEC 62368-1.  
 (DE) **Wichtig:** Das Gerät muss mit einer begrenzten Stromquelle betrieben werden, die dem Abschnitt PS2 der Norm IEC 62368-1entspricht.



(ES) INFORMACIÓN / (EN) INFORMATION / (PT) INFORMAÇÃO / (FR) INFORMATION / (IT) INFORMAZIONE / (DE) INFORMATION

	Conexión Wi-Fi / Wi-Fi Connection / Conexão Wi-Fi Connexion Wi-Fi / Collegamento Wi-Fi / WLAN-Verbindung
	Comunicaciones Cloud / Cloud communication / Comunicação Cloud Communications Cloud / Comunicazioni Cloud / Cloud Verbindung
	Actividad del microprocesador / Microprocessor activity Atividade do microprocessador / Activité du microcontrôleur Attività del microprocessore / Funktion der Miksteuerungw
	Alimentación / Power supply / Alimentação Alimentation / Alimentazione / Versorgung
	No funcional / Not functional / Não funcional Non fonctionnel / Non funzionale / Nicht funktionsfähig
	Reinicio del dispositivo / Device reboot / Reinicie o dispositivo Réinitialisation du dispositif / Riavvio del dispositivo / Gerät-Neustart

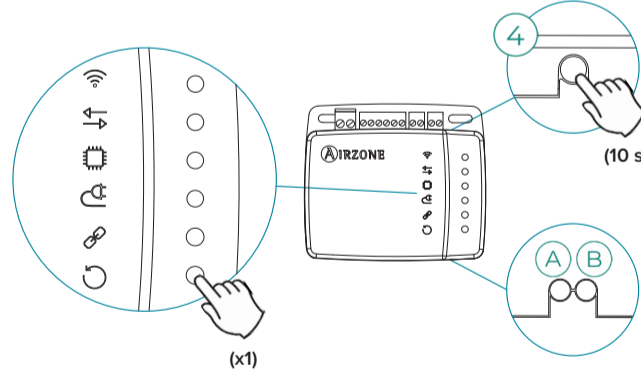

<b>4</b>	Reset a valores de fábrica / Factory reset Reposição para valores de fábrica / Restaurer paramètres d'usine Reset a valori di fabbrica / Rücksetzen auf Werkseinstellung
<b>A</b>	Transmisión de datos hacia la unidad interior Data transmission to indoor unit Transmissão de dados até a unidade interior Transmission des données à l'unité intérieure Trasmissione dei dati verso l'unità interna Datenübermittlung zum Innengerät
<b>B</b>	Recepción de datos desde la unidad interior Data reception from the indoor unit Receção de dados da unidade interior Réception des données de l'unité intérieure Ricezione dei dati dall'unità interna Dateneingang vom Innengerät

(ES) CONFIGURACIÓN / (EN) CONFIGURATION / (PT) CONFIGURAÇÃO / (FR) CONFIGURATION / (IT) CONFIGURAZIONE / (DE) KONFIGURATION

**ES** (Opcional) Configuración para imponer temperatura a la unidad interior:  
 \* Siempre debe existir un dispositivo externo con sonda de temperatura (p.e.: termostato Airzone Blueface Zero).  
 a. **Funcionamiento autónomo:** El Aidoo trabaja como maestro y puede imponer la temperatura ambiente medida desde la sonda externa, sin necesidad de realizar ninguna configuración específica.  
 b. **Funcionamiento maestro-esclavo:** Se deberá configurar el termostato de la unidad como esclavo: parámetro Sub → "Slave".

**FR** (Optionnel) Configuration pour imposer la température à l'unité intérieure :  
 \* Il faut obligatoirement un dispositif externe avec une sonde de température (par exemple : thermostat Airzone Blueface Zero).  
 a. **Fonctionnement autonome :** L'Aidoo fonctionne comme principal et peut imposer la température ambiante mesurée depuis la sonde externe, sans aucune configuration spécifique.  
 b. **Fonctionnement principal-esclave :** Le thermostat de l'unité doit être configuré en mode esclave : paramètres Sub → « Slave ».

**EN** (Optional) Configuration to impose temperature on the indoor unit:  
 \* There must always be an external device with a temperature probe (e.g. Airzone Blueface Zero thermostat).  
 a. **Autonomous operation:** The Aidoo works as a master and can impose the room temperature measured from the external probe, without the need to perform any specific configuration.  
 b. **Master-slave operation:** The unit's thermostat must be configured as slave: parameter Sub → "Slave".

**IT** (Opzionale) Configurazione per imporre la temperatura all'unità interna:  
 \* Deve essere sempre presente un dispositivo esterno con sonda di temperatura (es. termostato Airzone Blueface Zero).  
 a. **Funzionamento autonomo:** L'Aidoo lavora come master e può imporre la temperatura ambiente misurata dalla sonda esterna, senza necessità di alcuna configurazione specifica.  
 b. **Funzionamento master-slave:** Il termostato dell'unità dovrà essere configurato come slave: parametro Sub → "Slave".

**PT** (Opcional) Configuração para impor a temperatura na unidade interior:  
 \* Tem de haver sempre um dispositivo externo com sonda de temperatura (por exemplo, termostato Airzone Blueface Zero).  
 a. **Funcionamento autónomo:** O Aidoo funciona como mestre e pode impor a temperatura ambiente medida a partir da sonda externa, sem necessidade de uma configuração específica.  
 b. **Funcionamento mestre-esclavo:** O termostato da unidade deve ser configurado como esclavo: parâmetro Sub → "Slave".

**DE** (Optional) Konfiguration zur Anwendung der Temperatur auf das Innengerät:  
 \* Dazu muss immer ein Außengerät mit Temperaturfühler vorhanden sein (z. B. Airzone Blueface Zero-Thermostat).  
 a. **Unabhängiger Betrieb:** Aidoo arbeitet als Master und kann die vom externen Fühler gemessene Raumtemperatur vorgeben, ohne dass eine spezielle Konfiguration erforderlich ist.  
 b. **Master-Slave-Betrieb:** Die Gerätethermostat muss als Slave eingerichtet werden: Parameter Sub → „Slave“.