

## (ES) MÓDULO DE ZONA INDIVIDUAL CABLEADO

Placa de gestión local para el control de unidades individuales de expansión directa mediante pasarela de integrable Airzone y comunicación con el termostato de la zona mediante cable. Alimentación mediante bus de expansión del sistema.

- Entrada para detección de ventana abierta.
- Entrada para la detección de presencia.
- Entrada de sonda.
- Función de sonda remota y sonda distribuida.
- Comunicación bidireccional entre dispositivo y central de sistema.
- Pasarela no suministrada

Para configuraciones avanzadas de nuestros productos remítase a nuestra "Guía de configuración avanzada" disponible en [www.airzone.es](http://www.airzone.es)

## (EN) WIRED INDIVIDUAL ZONE MODULE

Local control board for individual direct-expansion units control by Airzone's gateway recessed. Communicates with system controller and is powered by means of the expansion bus. Communicates with and powers zone thermostat.

- Digital input for window open-detection.
- Digital input for window presence-detection.
- Zone temperature probe input.
- Remote and distributed probe functions.
- Bidirectional communication with system controller.
- Gateway not supplied.

For other configurations of the Airzone zoning systems, refer to the "Full Configuration Guide" available on the site [www.airzone.es](http://www.airzone.es)

## (FR) MODULE DE ZONE INDIVIDUEL CÂBLÉ

Platine de gestion locale pour le contrôle d'unités individuelles d'expansion directe par la passerelle d'Airzone encastré et communication avec le thermostat de la zone au moyen d'un câble. Alimentation au moyen du bus d'expansion du système.

- Entrée pour contact de feuillure (détection fenêtre ouverte).
- Entrée pour la détection de présence.
- Entrée de sonde.
- Fonction de sonde déportée ou sonde distribuée.
- Communication bidirectionnelle entre dispositif et centrale du système.
- Passerelle non fourni.

Pour les configurations avancées de nos produits nous vous prions de voir le « Guide de configuration avancée » disponible sur [www.airzonefrance.fr](http://www.airzonefrance.fr)

## (IT) MODULO DI ZONA INDIVIDUALE CABLATO

Scheda per la gestione locale di unità individuali d'espansione diretta entro il gateway di Airzone incasso e comunicazione con il termostato mediante cavo. Alimentazione mediante Bus di espansione del sistema.

- Entrata per gestione contatto finestra
- Entrata per gestione contatto presenza.
- Entrata per sonda remota.
- Funzione di sonda remota e distribuita.
- Comunicazione bidirezionale tra il dispositivo e la scheda elettronica centrale.
- Gateway non fornito

Per configurazioni avanzate dei nostri prodotti fare riferimento alle "Guide di configurazione avanzata" disponibili su [www.airzoneitalia.it](http://www.airzoneitalia.it)

## (ES) FICHA TÉCNICA / (EN) DATA SHEET (FR) FICHE TECHNIQUE / (IT) SCHEDA TECNICA

# AZAMLGTWAYC



## (ES) CARACTERÍSTICAS TÉCNICAS / (EN) TECHNICAL SPECS (FR) CARACTERISTIQUES TECHNIQUES / (IT) CARATTERISTICHE TECNICHE

Alimentación y consumo / Power supply and consumption Alimentation et consommation / Alimentazione e consumo	
Tipo de alimentación / Supply type / Tipo d'alimentation / Tipo di alimentazione	Vac
Vmax	12 V
Imax	50 mA
Consumo máximo / Maximum consumption / Consommation maximum / Consumo massimo	16mA
Conexión y comunicaciones / Connection and communication Connexion et communications / Conessione e comunicazione	
Cableado / Wiring / Câblage / Cablato	
Tipo de cable / Type of cable / Type de câble / Tipo di cavo	Trenzado y apantallado / Shielded twisted pair / Torsadé et blindé/ Trecciato e schermato
Hilos de comunicación / Communication wires / Câbles de communication / Fili di comunicazione	2 x 0,22 mm <sup>2</sup>
Hilos de alimentación / Power supply wires / Câbles d'alimentation / Fili di alimentazione	2 x 0,5 mm <sup>2</sup>
Distancia máxima / Maximum distance / Distance maximum / Distanza massima	300 m
Conexión y comunicaciones con termostato / Connection and communication with thermostat / Connexion et communications avec thermostat / Conessione e comunicazione con termostato	
Cableado / Wiring / Câblage / Cablato	
Tipo de cable / Type of cable / Type de câble / Tipo di cavo	Trenzado y apantallado / Shielded twisted pair / Torsadé et blindé/ Trecciato e schermato
Hilos de comunicación / Communication wires / Câbles de communication / Fili di comunicazione	2 x 0,22 mm <sup>2</sup>
Hilos de alimentación / Power supply wires / Câbles d'alimentation / Fili di alimentazione	2 x 0,5 mm <sup>2</sup>
Distancia máxima / Maximum distance / Distance maximum / Distanza massima	40 m
Entradas digitales y analógicas / Digital and analog inputs Entrées digitales et analogiques / Entrate digitale e analogiche	
Entrada Digital – Detecto de presencia / Digital Input – Presence detector connector / Entrée Digitale – Détecteur de présence / Entrata digitale – Contatto presenza	Libre de tensión / Free-voltage / Libre de tension / Libere da tensione
Distancia máxima / Maximum distance / Distance maximum / Distanza massima	10 m
Entrada digital – Detector de ventana / Digital Input – Window contact connector / Entrée Digitale – Détecteur de fenêtre / Entrata digitale – Contatto finestra	Libre de tensión / Free-voltage / Libre de tension / Libere da tensione
Distancia máxima / Maximum distance / Distance maximum / Distanza massima	10 m
Entrada analógica / Analog input / Entrée analogique / Entrata analogica	NTC 10 KΩ a 25°C
Distancia máxima / Maximum distance / Distance maximum / Distanza massima	3 m
Aspectos mecánicos / Mechanical aspects / Aspects mécaniques / Dati meccanici	
Montaje / Assemble / Montage / Montaggio	Sobre carril DIN / On DIN Rail / Sur Rail DIN / Su barra DIN
Dimensiones / Size / Dimensions / Dimensioni (L x H x W)	105 x 62,8 x 90 mm
En unidades DIN / DIN Units / Sur unités DIN / In moduli DIN	6

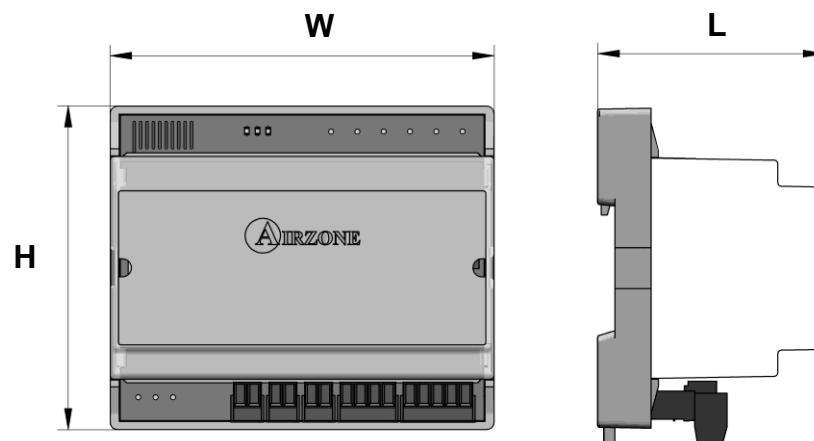

(ES) MONTAJE / (EN) ASSEMBLE / (FR) MONTAGE / (IT) MONTAGGIO

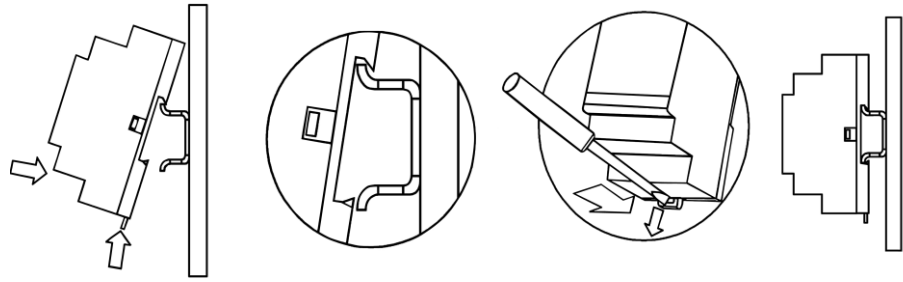

(ES) MONTAJE PASARELA / (EN) GATEWAY ASSEMBLE  
(FR) MONTAGE PASSERELLE / (IT) MONTAGGIO PASSARELLA

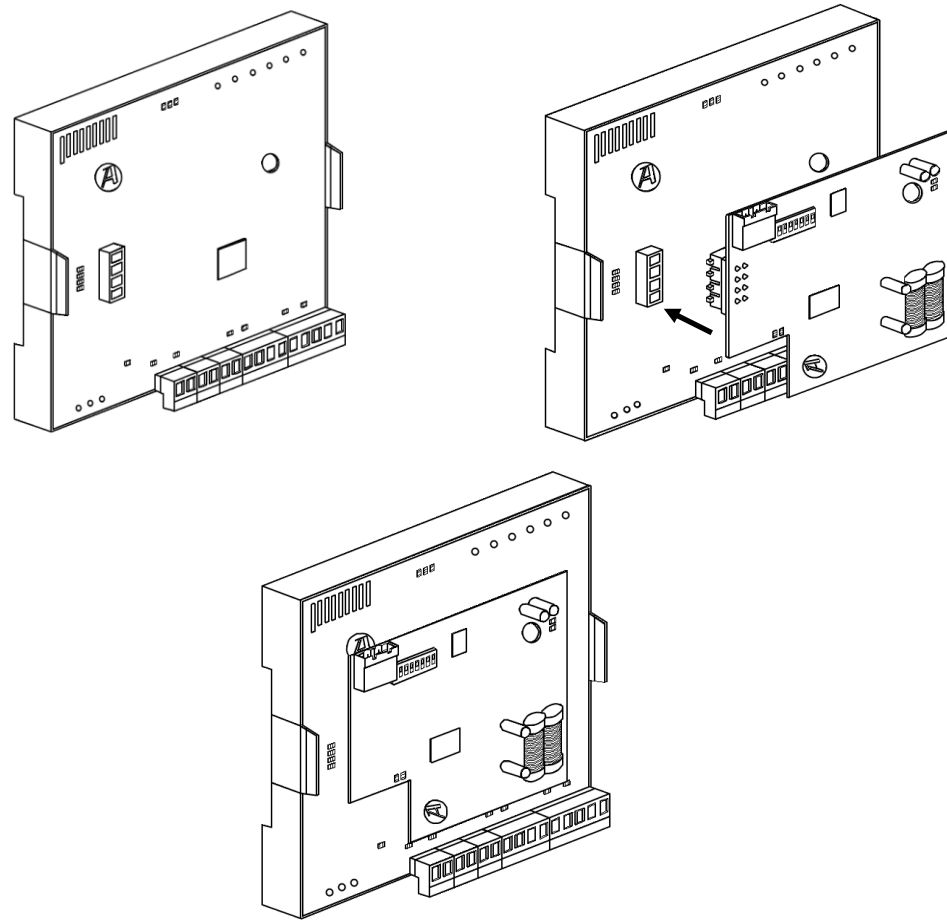

**NOTA:** Para más información sobre la pasarela, consultar ficha correspondiente.  
**NOTE:** For further information about the gateway, refer to the corresponding data sheet.  
**NOTE:** Pour plus d'informations sur la passerelle, consultez la fiche technique correspondante.  
**NOTA:** Per ulteriori informazioni sulla passerella, vedere la scheda tecnica corrispondente.

(ES) CONEXIONADO / (EN) CONNECTION  
(FR) CONNEXION / (IT) CONNESSIONI

**NOTA:** Para más de 16 módulos AZAMLGTWAC, se necesita la conexión de una fuente externa AZXFUENTEBF para la alimentación del bus.  
**NOTE:** In case of having more than 16 modules AZAMLGTWAYC, in the same bus, an external power source AZXFUENTEBF is required in order to supply the bus.  
**NOTE:** Lorsque plus de 16 modules AZAMLGTWAYC, sont connectés dans le même bus, il est nécessaire d'ajouter une source externe AZXFUENTEBF pour alimenter le bus.  
**NOTA:** Per più di 16 moduli AZAMLGTWAYC, si richiede il collegamento di una fonte esterna AZXFUENTEBF per alimentare il bus.

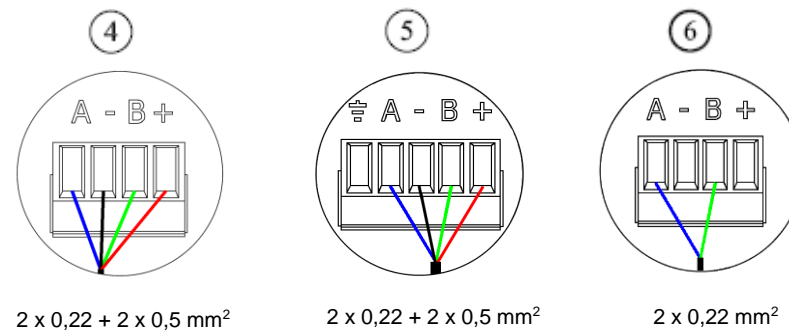
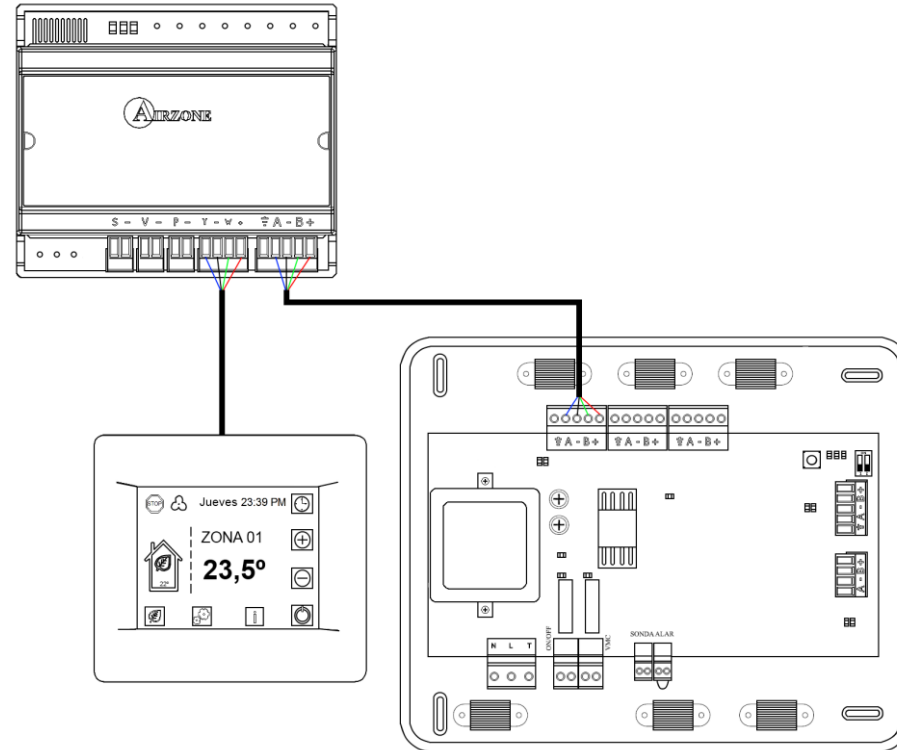

A Azul / Blue / Bleu / Blu  
- Negro / Black / Noir / Nero  
B Verde / Green / Vert / Verde  
+ Rojo / Red / Rouge / Rosso

(ES) ELEMENTOS DEL DISPOSITIVO / (EN) DEVICE ELEMENTS  
(FR) ELEMENTS DU DISPOSITIF / (IT) ELEMENTI DEL DISPOSITIVO

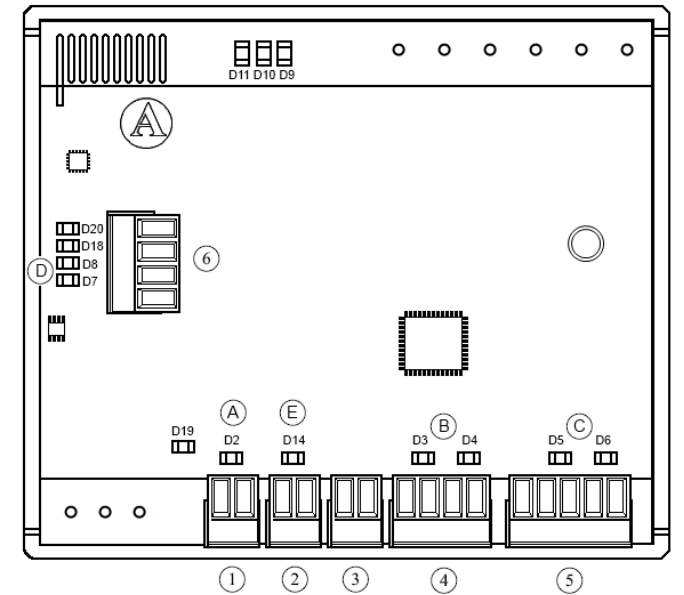

Significado / Meaning / Signification / Significato	
①	Sonda / Probe / Sonde / Sonda
②	*Ventana / Window / Feuillure / Finestra
③	*Presencia / Presence / Présence / Presenza
④	Termostato / Thermostat / Thermostat / Termostato
⑤	Bus de expansión / Expansion bus / Bus d'expansion / Bus espansione
⑥	Pasarela / Gateway / Passerelle / Passerella

\***NOTA:** Para la conexión de las entradas del detector de ventanas y presencia utilizar cable apantallado.  
**NOTE:** For connecting window and presence contact connector inputs, use shielded cable.  
**NOTE:** Pour la connexion des entrées du module détecteur de fenêtre et présence, utiliser du câble blindé.  
**NOTA:** Per il collegamento degli ingressi del contatto finestra e presenza, utilizzare cavo schermato.

(ES) LED DE COMUNICACIÓN / (EN) COMMUNICATION LED  
(FR) LED DE COMMUNICATION / (IT) LED DI COMUNICAZIONE

Significado / Signification/ Significato/ Signification				
D2	(A)	Alimentación / Power supply / Alimentation / Alimentazione	Fijo / Fixed / Fixe / Fisso	Rojo / Red / Rouge / Rosso
D3	(B)	Transmisión de datos del bus domótico / Domotic bus data transmission / Transmission de données du bus domotique / Trasmissione dati al bus domotico	Parpadeo / Blink / Clignotement / Lampeggiamento	Rojo / Red / Rouge / Rosso
D4	(B)	Recepción de datos del bus domótico / Domotic bus data reception / Réception de données du bus domotique / Ricezione di dati dal bus domotico	Parpadeo / Blink / Clignotement / Lampeggiamento	Verde / Green / Vert / Verde
D5	(C)	Transmisión de datos del bus de expansión / Expansion bus data transmission / Transmission de données du bus d'expansion / Trasmissione di dati al bus di espansione	Parpadeo / Blink / Clignotement / Lampeggiamento	Rojo / Red / Rouge / Rosso
D6	(C)	Recepción de datos del bus de expansión / Expansion bus data reception / Réception des données du bus d'expansion / Ricezione dati dal bus di espansione	Parpadeo / Blink / Clignotement / Lampeggiamento	Verde / Green / Vert / Verde
D7	(D)	Transmisión de datos del bus máquina / AC Unit bus data transmission / Transmission de données du bus de l'unité / Trasmissione dati al bus macchina	Parpadeo / Blink / Clignotement / Lampeggiamento	Rojo / Red / Rouge / Rosso
D8	(D)	Recepción de datos del bus máquina / AC Unit bus data reception / Réception des données du bus de l'unité / Ricezione dati dal bus macchina	Parpadeo / Blink / Clignotement / Lampeggiamento	Verde / Green / Vert / Verde
D14	(E)	Actividad del módulo / Module activity / Activité du module / Attività del modulo	Parpadeo / Blink / Clignotement / Lampeggiamento	Verde / Green / Vert / Verde

